

電子控制耦合器
後差速器

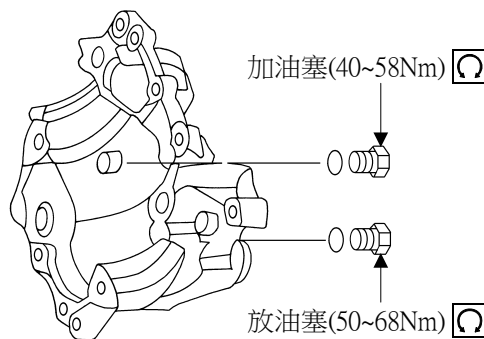

後差速器

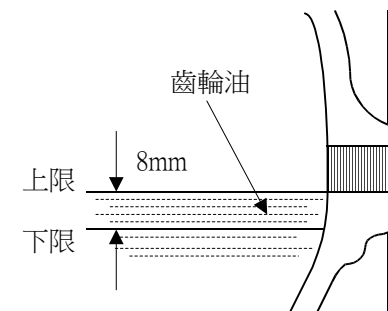

後差速器

□ 拆卸端面放油塞洩放。 □ 由加油孔加入距油孔 0~8mm。

□ 換新墊圈

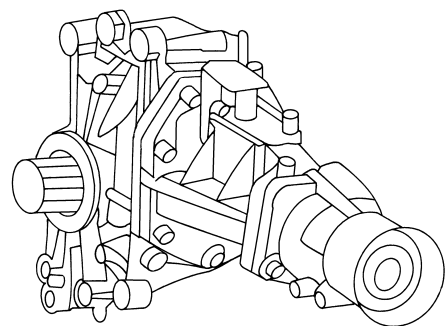

加力箱

加油塞(30~34Nm) □ GL5 80W-90

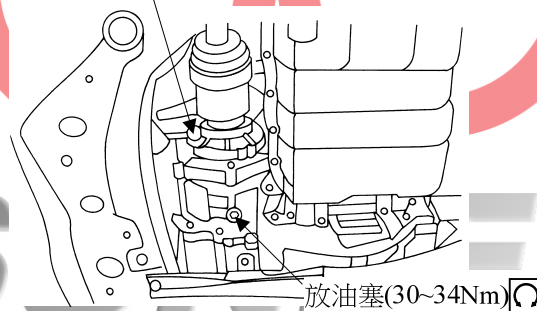

加力箱

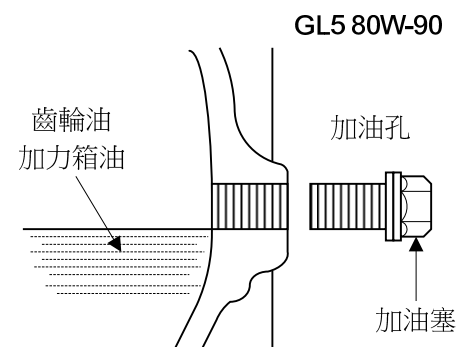

加力箱

□ 拆卸底部放油塞洩放。 □ 由加油孔加入，直到溢出齒輪油為止。

□ 換新墊圈

日產 NISSAN

2003~2013

全車系

🔧 保養訊息歸零

○ 儀表板保養訊息歸零

🚗 2012 年起瑪奇 MARCH

🚗 2013 年起新青鳥

🚗 2009 年起新天籟

① 歸零按鈕在儀表板左側：上方為 ENTER 或 SET 鍵（輸入、設定鍵），即 ① 鍵下方為 NEXT 或 UP 鍵（選項、確認鍵），即 ② 鍵。

② 由旅行電腦歸零：一直按下 → 放開旅行電腦的選單鍵上 ① 直到液晶顯示器 LCD 出現“SETTING”（設定），按一下確認鍵（下●），按 ② 選擇 MAINTENANCE 保養。

② 內有引擎機油、機油濾清器、輪胎、其它設定，按鍵依指示字幕來操作，按 ① 鍵，選取引擎機油，選在設定 ▷SETTING，按 ① 鍵進入。

③ 再按下 UP 鍵 ②，每按一次 UP 鍵 ②，LCD 畫面右方上升 500 公里。

④ 按到 5000 公里時，按下 SET 鍵 ①，完成設定。

① ① 開關：選單鍵 / ENTER



儀表面板左側旅行電腦的開關



進入 MAINTENANCE 保養項目



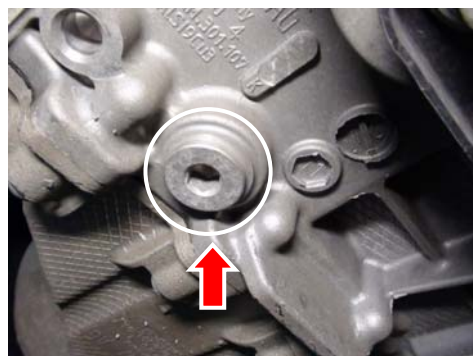

設定 升到5,000公里

🔧 定期保養歸零

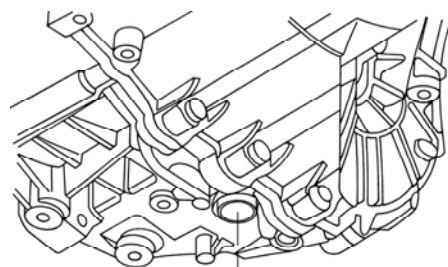

底部放油塞



放油塞 (30Nm)  → 

放油塞

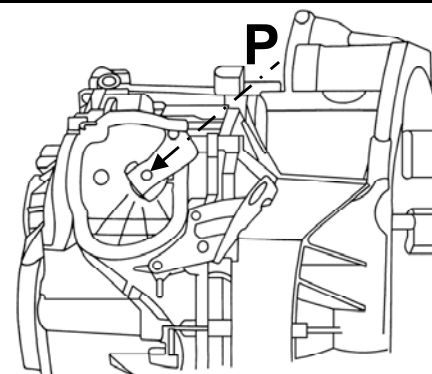

將排檔桿軸右轉到底排入 P 檔後，將它全部拆下

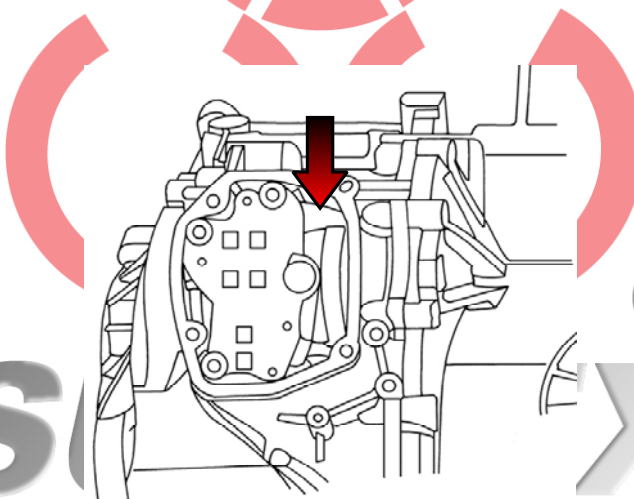

由此開口添加 1.5 公升半合成齒輪油

控制機構內有 1.0 公升專用 PS 油，無法檢查，如有漏油，需全部更換。

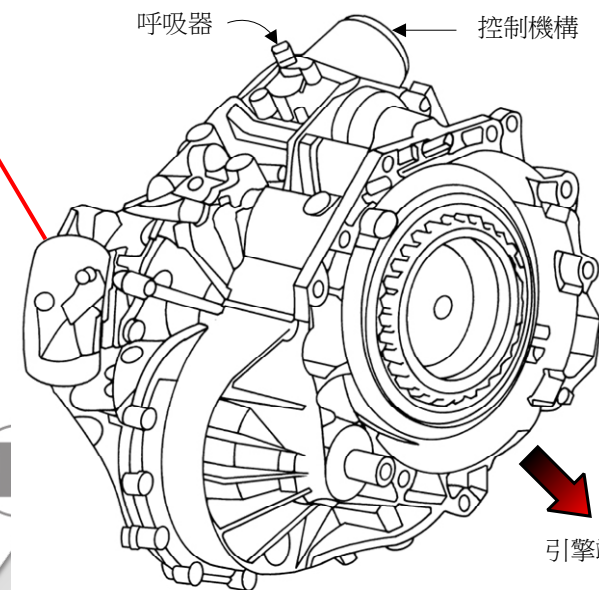

引擎端

OMA 7 速 DSG 總成

豐田 TOYOTA		2012~		新冠美麗 CAMRY 2.5L/HV 2.5L 油電車		ASV50L/AVV50L	
潤滑油	型號	規範	容量 (L)	定期更換 (嚴苛)	○ 原廠推薦	● 適用產品	□ 主動保養重點
機油	2AR-FE	0/5W-20	4.0~4.4L	每 10,000 公里 或 12 個月	○ SM 0/5W-20		
	2AR-FXE	0/5W-20	4.0~4.4L	每 10,000 公里 或 12 個月	□ 2.5HV 使用亞特金森循環，優先選用 0/5W-20 機油。		
機油濾清器			0.4L	每 10,000 公里 或 12 個月	□ 保養後進入 EMV 多功電腦將保養訊息歸零。		
自動變速箱油	U660E	ATF WS	6.57L	每 80,000 公里 或 96 個月	● 日規 6 號 WS-Type 或 DEXRON VI 以上等級 ATF。		①
	P314	ATF WS	3.7L	每 40,000 公里 或 24 個月	□ 2.5L 使用 6 速 AT，2.5HV 使用油電車專用 CVT。		②
前差速器油				每 - 公里 或 一個月			
後差速器油				每 - 公里 或 一個月			
加力箱油				每 - 公里 或 一個月			
水箱冷卻液	2.5L	豐田 SLLC	7.1L	每 80,000 公里 或 一個月	○ 乙稀乙二醇基長效防凍冷卻液。		
	2.5L 油電	豐田 SLLC	7.2L + 3.2L	每 80,000 公里 或 一個月	□ 標準調配比 (公升) : 50%		③
剎車油		DOT 3		每 40,000 公里 或 24 個月	○ SAE J1703 或 FMVSS No.116。		④
動力方向盤油		DEXRON III	加至 MAX	每 - 公里 或 一個月	□ 2.5HV 是 42V 的電動馬達方向機		
空氣濾清器				每 40,000 公里 或 48 個月			
空調粉塵濾清器				每 20,000 公里 或 6 個月			
火星塞 (預熱塞)	FK16HR-A			每 100,000 公里 或 一個月			
外傳動皮帶				每 - 公里 或 一個月	□ 2.5HV 沒有 V 型皮帶		

- △ 注意：
- ① U660/U760，需添加符合原廠規範 WS 型 ATF (NWS3324 或 NWS9638) 或適用日規 6 號或 DEXRON VI (6 號) 補充及小循環；怠速中，跨接自診接頭 13+4 腳，6 秒內，以 1.5 秒間隔，N←→D 間來回，D 檔指示燈亮 (39~40°C)，拆開溢油塞，ATF 自溢流管流出，表示油量正確，更換新墊圈，裝回溢油塞。
 - ② P314 CVT：加油塞、放油塞皆位於引擎端左側，為 10mm 內六角螺塞，只能使用 WS 型 ATF 或適用日規 6 號、DEXRON VI ATF；拆卸放油塞洩放 (勿誤拆底端放水塞)，檢查 CVTF 內是否有電動馬達/發電機剝落之絕緣膠漆屑，由加油孔添加 ATF 直到低於加油孔 5mm 為止。
 - ③ 2.5HV：引擎及換能器採電子冷卻式，必須進入「保養模式」或使用專用機作動電子水泵，才能更換水箱精及排放空氣，否則會損壞 HV 元件；換能器需獨立更換 LLC 及排放空氣。
 - ④ 2.5HV 用電子剎車油壓泵，須先洩壓，才能更換剎車油，且需進入「測試模式」排放空氣。

豐田 TOYOTA	2012~	新冠美麗 CAMRY 2.5HV 油電車	P314 無段變速箱 CVT
-----------	-------	----------------------	----------------

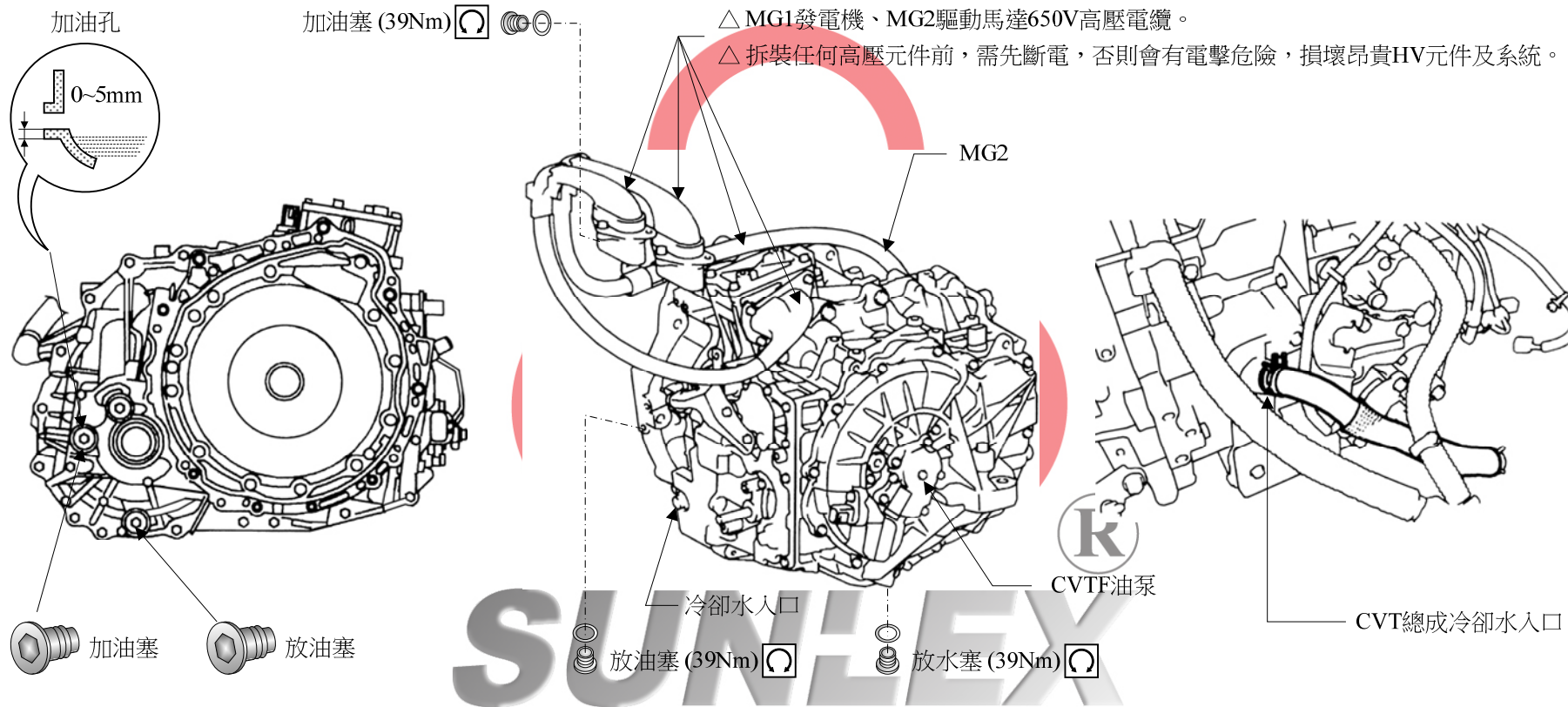

- 拆卸放油塞洩放，共有三顆內 10mm 螺塞，勿拆錯！檢查洩出 CVTF 是否有馬達漆包線剝落之雜屑等。
- 由加油孔加入距油孔 0~5mm，勿過度添加，加油管插入不可太深，CVTF 會反噴回出來。

換新墊圈

自動變速箱